

Impianto pallavolo con base zavorrata

**VIVISPORT**
attrezzature sportive

Art. 5021

Tolleranza su quotazioni pari a +1 -0 mm.
Controllo qualità ogni 50 pezzi.

Aggiornamento
n° 0

Pagina: 2/2

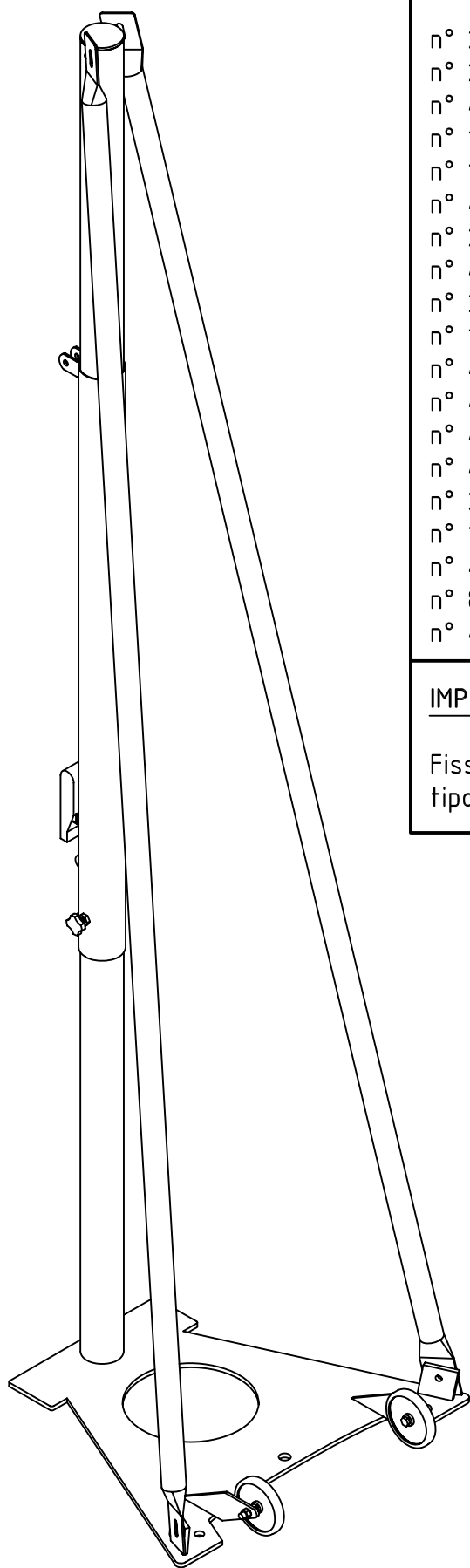

ELENCO COMPONENTI DI N° 1 IMPIANTO ART. 5020.

n° 2 basi;
 n° 2 pali con scorrevole;
 n° 4 ritanti unione palo-base;
 n° 1 scorrevole con argano tendirete;
 n° 1 scorrevole semplice;
 n° 4 ruote $\phi 100$ mm.;
 n° 2 volantini M10;
 n° 4 tirafondi;
 n° 2 tappi $\phi 70$ mm.;
 n° 1 nastro con uncino per argano;
 n° 4 viti M12x40;
 n° 4 viti M10x60;
 n° 4 viti M10x40;
 n° 4 viti M10x25;
 n° 2 viti M14x35 svasata;
 n° 16 dadi M10;
 n° 4 rondelle $\phi 12$ mm.;
 n° 8 rondelle $\phi 10$ mm.;
 n° 4 spessori.

IMPORTATE

Fissare sempre la base con dei tirafondi adatti al tipo di pavimentazione.

